

△ 2
C-45331
図番

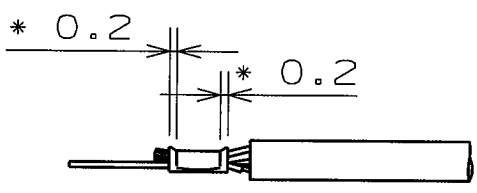
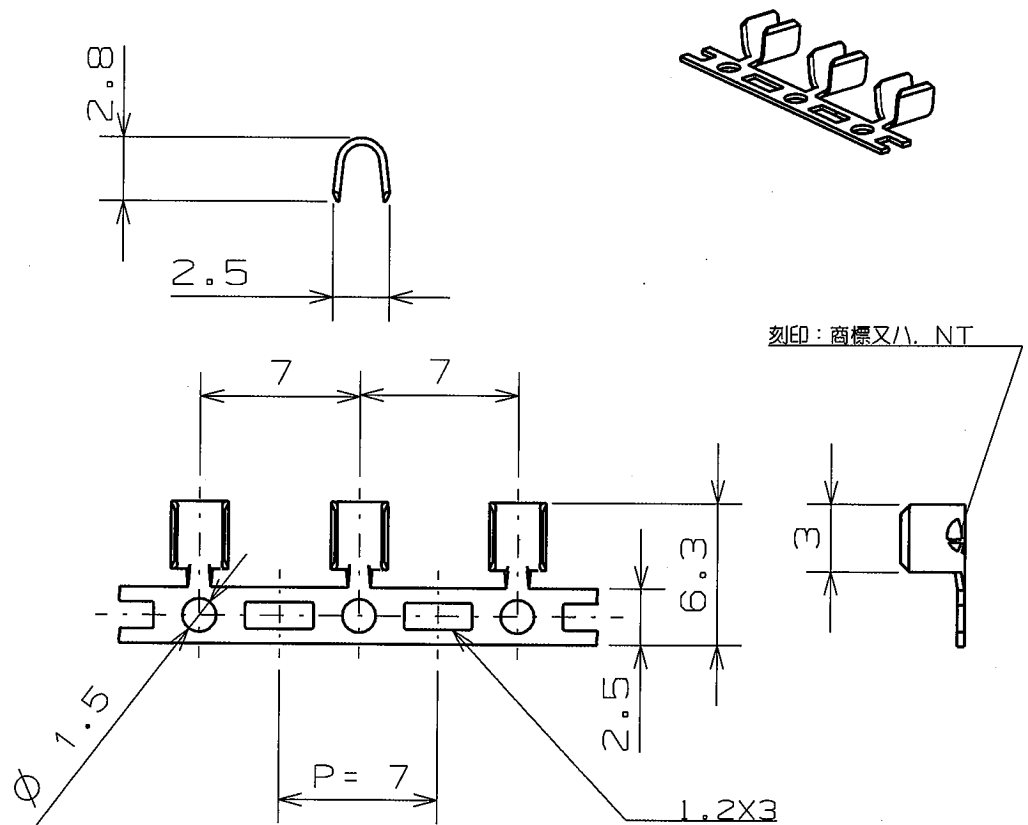

圧着後ノ形状

注記

1. 圧着時ハ、断線防止ノため 0.2以上ノベルマウス(*印部)ヲ設ケル。

一般加工公差 ±0.3				材 料	SUS430	t=0.3
第三角法				単 位	mm	表面処理
承認	<i>[Signature]</i>	2002.6.7	202-6-10	適合電線	芯線 0.3~1 mm ²	
承認	<i>[Signature]</i>	2002.6.7		範 囲	被覆外径	
検討	<i>[Signature]</i>	2002.6.7		形式・名称	ジョイント・スプライス	
設計	Y.YOKOMIZO	2002.6.7		製品番号	19046-0	
製 図	Y.YOKOMIZO	2002.6.7				
△	図面汚染ノため更新。	DR02-107 02.6.7	Y.Y			
△	角穴寸法ヲ変更。	*77.6.3	中川			
○	新設					
符号	変 更 記 事	担当承認	日本端子株式会社		図番	C-45331

△ 2