

分番	品番	d	表面処理	備考
1	16101-1	3.2	防錆処理	
2	16102-1	3.7		
3	16103-1	4.3		
4	16101-2	3.2	電気錫メッキ	
5	16102-2	3.7		
6	16103-2	4.3		
7	16101-22 [△]	3.2	銅下地付錫メッキ	銅下地2μm以上, 錫3μm以上
8	16103-22 [△]	4.3		
9	16103-5 [△]	4.3	ニッケル下地付, 金メッキ	ニッケル下地2~3μm, 金0.3μm以上

△△

図面ヲ実測シテ加工シナイコト

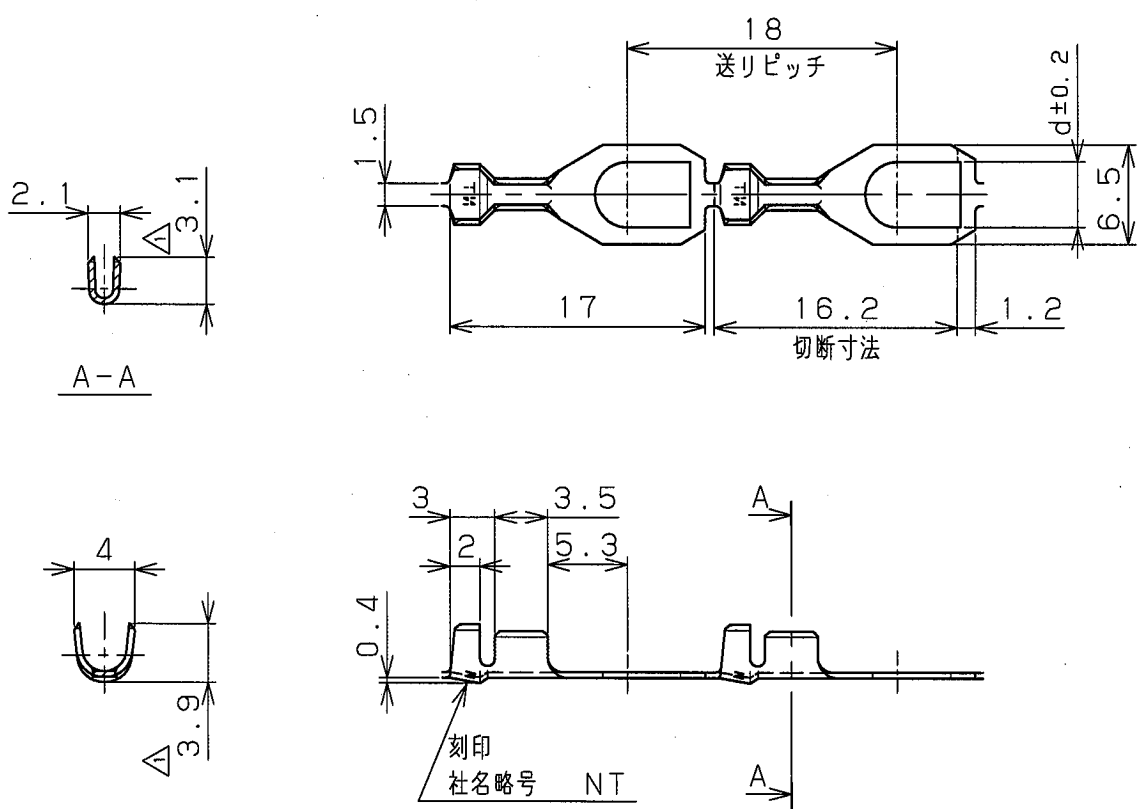

<p>△ 16103-22追加及び図面CAD化 T. Y</p> <p>0 新設</p> <p>符号 変更記事 担当承認</p>	<p>一般加工公差 ±0.3</p>		<p>材 料 C2680R-H t0.4x9</p>	
	<p>第 3 角 図 法 単 位 mm</p>		<p>熱処理</p>	
	<p>承認 <i>Amada</i> / 5-2</p>	<p>承認 <i>Yajima</i> / 01.5.2</p>	<p>表面処理 別表ニヨル</p>	<p>適合電線 芯線 0.3~0.75 mm² VSF, KV</p>
	<p>検 図</p>	<p>設 計 <i>T. Yaegashi</i> / 01.5.1</p>	<p>範 冊 被覆外径 φX.XX~X.XX</p>	<p>形式・名称 連鎖先開形端子</p>
	<p>製 図 T. YAEGASHI 2001. 5. 1</p>	<p>製品番号 16101~3</p>		
	<p>日本端子株式会社</p>		<p>図番 C-45198</p>	<p>7</p>